

Схема сборки

Стол-стеллаж 22



Россия, 614030, г. Пермь ул. Новогайвинская 81

ИП Плетнев В.Ю.

Тел: (342) 274-58-55, (342) 255-41-12 Факс: (342) 274-61-74

www.gayvamebel.pф e-mail: manager@gayvamebel.ru

ГОСТ 16371-2014
ГОСТ 19917-2014

ПАСПОРТ

Уважаемый покупатель!

Чтобы новая мебель нашего производства доставляла Вам радость, просим Вас тщательно изучить инструкцию по сборке (с рисунками и схемами).

Рекомендации по эксплуатации и уходу за мебелью

Мебель рекомендуется эксплуатировать в проветриваемом помещении с температурой воздуха не ниже +2°C и относительной влажностью от 45+70%. Мебель, перевозимую в условиях минусовой температуры, при установке в помещении следует немедленно протереть чистой, сухой, мягкой тканью, как снаружи, так и внутри, во избежание отслаивания мебельной кромки из-за возникновения конденсата от разницы температур. Мебель должна быть защищена от прямого воздействия водяного пара и теплового излучения во избежание ухудшения внешнего вида и эксплуатационных свойств (изменение цвета, появление пятен, разбухание древесностружечной и древесноволокнистой плит, отслаивание мебельной кромки).

Поверхность мебели облицована пленками на основе бумаги, пропитанных терморезактивными полимерами, пластиком и поливинилхлоридными пленками, и ее следует оберегать от попадания большого количества воды, растворителей (спирт, ацетон, эфир), кислот, включая уксусную кислоту, щелочей. На поверхность мебели не следует ставить горячие предметы без теплоизоляционных подставок. Поверхность мебели рекомендуется протирать мягкой тканью, увлажненной в мыльной воде, затем увлажненной в чистой воде и отжатой досуха, и затем сухой мягкой тканью. Удаление с поверхности мебели следует производить тампоном из мягкой ткани, смоченной в специальных составах для чистки мебели.

К сведению покупателей

Предприятие оставляет за собой право вносить изменение в конструктивные элементы мебели на основе внедрения передовой технологии, улучшающей качество выпускаемой продукции.

Гарантии изготовления

Изготовитель гарантирует соответствие изделий мебели требованиям ГОСТ 16371-2014, при соблюдении условий транспортирования, эксплуатации и рекомендациям по уходу за мебелью. Гарантийный срок эксплуатации 24 месяца со дня продажи. В течение действия гарантийного срока изготовитель рассматривает претензии торгующей организации или покупателя по качеству мебели и проводит ремонт или замену изделий. По дефектам, появившимся из-за несоблюдения покупателем условий транспортирования, эксплуатации и рекомендаций по уходу за мебелью, претензии не принимаются. Гарантия не действительна в случае механического повреждения по вине покупателя (в том числе по вине сторонних сборщиков, за качество работы которых компания-производитель ответственности не несет), а так же в случае использования приобретенной мебели не по назначению. Срок службы изделий 5 лет при условии соблюдения рекомендаций по уходу и эксплуатации. Гарантия на фурнитуру не распространяется.

Свидетельство о приемке

Набор мебели соответствует ГОСТ 16371-2014, ГОСТ 19917-2014 и признан годным к эксплуатации.

Дата выпуска _____

Магазин, в котором куплена мебель _____

Дата продажи _____

Продавец _____

Штамп магазина _____

№	Наименование	Размеры	Кол-во	Перечень деталей				№	Наименование	Размеры	Кол-во
				№	Наименование	Размеры	Кол-во				
1	Боковина малая	294*328	2	6	Полка - 2	1120*330	1				
2	Полка - 1	1120*330	2	7	Верх-низ	1120*330	2				
3	Ребро	1223*198	1	8	Боковина большая	478*328	2				
				4	Боковина стола	740*556	1				
				5	Столешница	1248x560	1				

Перечень фурнитуры

№	Наименование	Кол-во	Изобр.	№	Наименование	Кол-во	Изобр.	№	Наименование	Кол-во	Изобр.
9	Гвоздь	4		15	Держатель трубы	10		21	Заглушка самоклеяка	5	
10	Шток эксцентрика	9		16	Заглушка эксцентрика	9		22	Подпятник	2	
11	Эксцентрик	9		17	Ключ под конфирмат	1		23	Труба метал. L-294	2	
12	Саморез 3,5*16 черный	20		18	Конфирмат	16		24	Труба метал. L-478	1	
13	Саморез 3,5*16 желтый	30		19	Заглушка конфирмата	10		25	Труба метал. L-258	1	
14	Ножка	4		20	Подвеска	2		26	Труба метал. L-198	1	

ОБРАТИТЕ ВНИМАНИЕ:

Порядок сборки описан для правого стола; для сборки левого стола детали 3, 4 и 5 располагать зеркально!

СБОРКА СТОЛА:

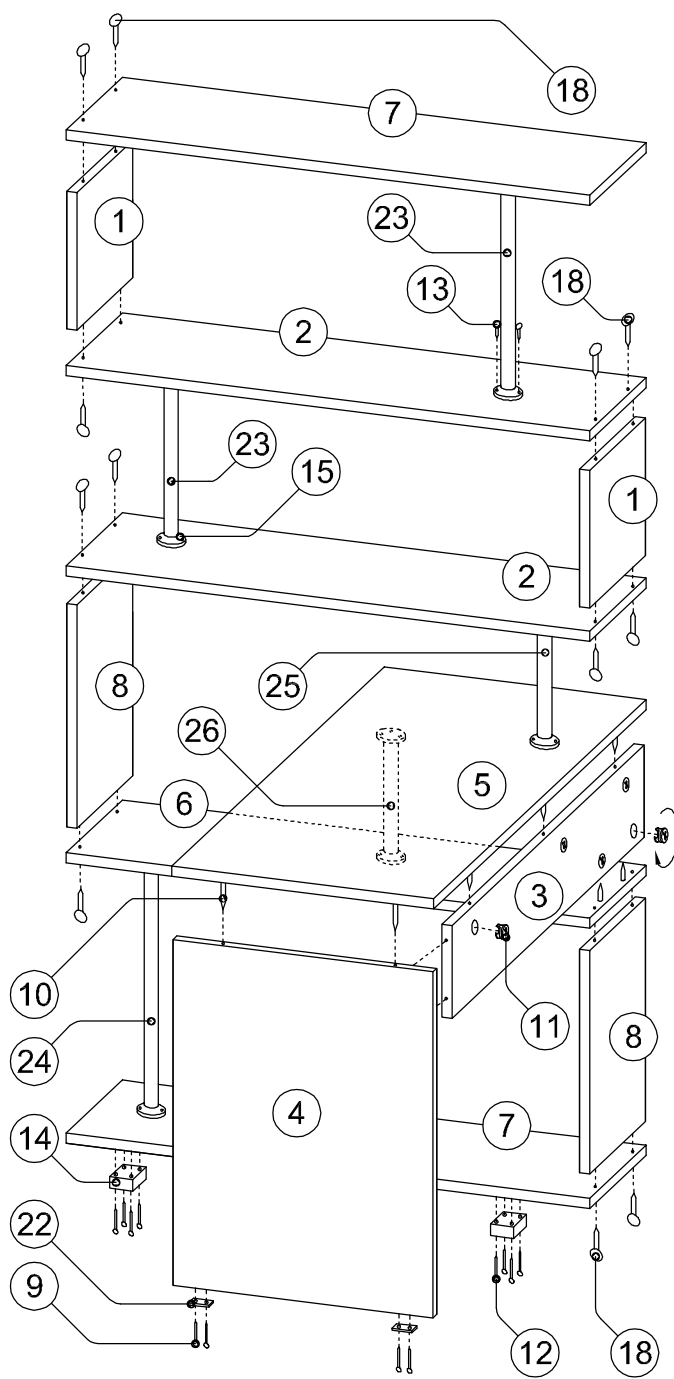

1. Вкрутить штоки эксцентриков (10) в столешницу (5), боковину стола (4) и полку-2 (6).
2. К верх-низу (7) прикрутить ножки (14) при помощи саморезов (12).
3. К верх-низу (7) с ножками присоединить боковину большую нижнюю (8) при помощи конфирматов (18) и трубу (24) с держателем (15) при помощи саморезов (13) (отверстия для крепления держателей отсутствуют; держатели прикручивать как на рисунке слева).
4. Полку-2 (6) присоединить к трубе (24) с держателем (15) при помощи саморезов (13) и к боковине большой нижней (8) при помощи конфирматов (18).
5. К полке-2 (6) присоединить боковину большую верхнюю (8) при помощи конфирматов (18), трубу (26) с держателем (15) при помощи саморезов (13) и ребро (3) при помощи эксцентриков (11).
6. К боковине стола (4) прибить подпятники (22) гвоздями (9).
7. К ребру (3) присоединить боковину стола (4) при помощи эксцентриков (11).
8. Столешницу (5) присоединить к трубе (26) с держателем (15) при помощи саморезов (13) и к ребру (3) и боковине стола (4) при помощи эксцентриков (11).
9. К столешнице (5) присоединить трубу (25) с держателем (15) при помощи саморезов (13).
10. Полку-1 нижнюю (2) присоединить к трубе (25) с держателем (15) при помощи саморезов (13) и к боковине большой верхней (8) при помощи конфирматов (18).
11. К полке-1 нижней (2) присоединить боковину малую нижнюю (1) при помощи конфирматов (18) и трубу (23) с держателем (15) при помощи саморезов (13).
12. Полку-1 верхнюю (2) присоединить к трубе (23) с держателем (15) при помощи саморезов (13) и к боковине малой нижней (1) при помощи конфирматов (18).
13. К полке-1 верхней (2) присоединить боковину малую верхнюю (1) при помощи конфирматов (18) и трубу (23) с держателем (15) при помощи саморезов (13).
14. Верх-низ (7) присоединить к трубе (23) с держателем (15) при помощи саморезов (13) и к боковине малой верхней (1) при помощи конфирматов (18).
15. Установить заглушки (16, 19) на видимые эксцентрики (11) и конфирматы (18), а заглушки (21) установить на дополнительные отверстия на боковине стола (4) и столешнице (5).
16. Для придания дополнительной устойчивости закрепить стеллаж к стене при помощи подвесок (20), закрепив их саморезами (12) на стеллаже; болты для крепления к стене в комплект не входят.