

Мебельная фабрика «VНК»

Паспорт изделия

Инструкция по сборке и эксплуатации мебели

Комод гладильный № 2

670x900x475

В разложенном состоянии - 1775x900x475

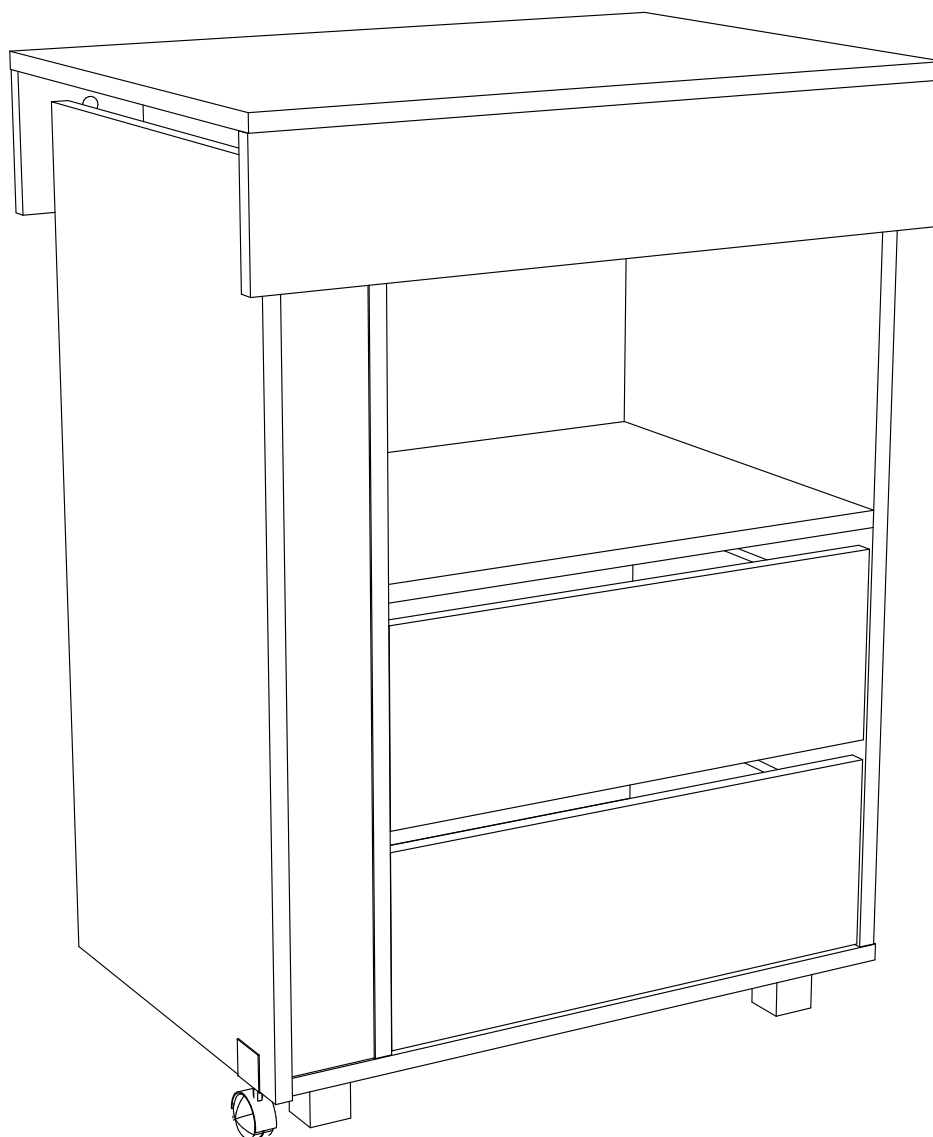





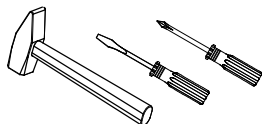



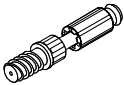

Спецификация на ЛДСП 16мм (Темный)				
Поз.	Наименование	Кол-во	Длина[L]	Ширина[W]
1	Бок	1	804	416
2	Перегородка	1	780	416
3	Створка	1	800	413
4	Крышка верх	1	670	476
5	Крышка низ	1	610	480
6	Вязка	1	497	416
7	Планка	1	669	128
8	Планка	1	669	128
9	Планка	1	442	128
10	Вязка ящика (перед/зад)	2+2	439	96
11	Планка направляющих	1	497	80
12	Планка	1	497	80
13	Планка	1	497	80
14	Планка направляющих	1	497	80
15	Бок ящика левый	2	350	96
16	Бок ящика правый	2	350	96
Спецификация на гладильную доску				
17	Гладильная доска	1	725	350
18	Стол гладильный	1	440	350
Спецификация на ЛДСП 16мм (Светлый)				
Поз.	Наименование	Кол-во	Длина[L]	Ширина[W]
19	Фасад ящика	2	180	493
20	Планка	1	704	80
21	Планка	1	704	80
Спецификация на ДВП				
Поз.	Наименование	Кол-во	Длина[L]	Ширина[W]
22	Задняя стенка	1	432	525
23	Дно ящика	1	471	350

Необходимый инструмент для сборки

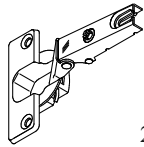

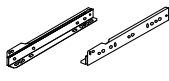
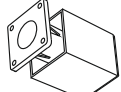
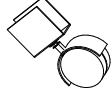
Также необходим инструмент для сверления отверстий и сверло диаметром 5 и 7 мм.

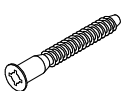
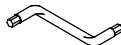
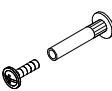
 Дюбель Twister 13 шт.	 Эксцентриковая стяжка 13 шт.	 Заглушка для эксцентрика 13 шт.	 Гвоздь 30 шт.
 Направляющая шарик. 500 мм 1 шт.	 Шуруп оцинк. 4x16 62 шт.	 Петля накладная 2 шт.	 Ответная планка петли
 Направляющая 350 мм 2 комп.	 Опора квадрат 60 мм 4 шт.	 Опора колесная скоба 40 мм 1 шт.	 Саморез черный. 3,5x30 6 шт.
 Евровинт 36 шт.	 Евроключ 1 шт.	 Стяжка межсекционная 16 мм 1 шт.	

Сборку рекомендуем производить с помощью специалиста, так как неправильная сборка может привести к нежелательным последствиям. Инструкция даст Вам необходимые рекомендации по сборке, порядка которых просим Вас придерживаться. Перед сборкой внимательно ознакомьтесь с инструкцией, проверьте комплектность фурнитуры и разберите ее по назначению.

Общие технические указания по сборке

Для удобства транспортировки и предохранения от повреждений, мебель поставляется в разобранном виде в индивидуальной упаковке. Вы можете собрать ее самостоятельно, либо воспользоваться услугами квалифицированных сборщиков. Не приступайте к сборке, не ознакомившись с инструкцией!

Проверить комплектность каждой упаковки, согласно комплектовочной ведомости. **При обнаружении дефектов или не комплектности к сборке не приступать. Обратитесь к продавцу.**

Во избежание перекосов и повреждений, а также загрязнения мебели, сборку производить на ровном полу, покрытым тканью или бумагой. Необходимо соблюдать осторожность, чтобы не повредить поверхности деталей. В сборке сложных и больших деталей желателен участие двух человек. Перед началом сборки необходимо определить расположение деталей в изделии в соответствии со схемами сборок и инструкцией.

Производитель оставляет за собой право вносить незначительные изменения в конструкцию, не изменяющую внешний вид и дизайн изделия без предварительного уведомления.

Поставщик гарантирует соответствие товаров требованиям ГОСТа 16371-93 при соблюдении условий транспортировки, хранения, сборки (для мебели поставляемой в разобранном виде), эксплуатации.

Гарантийный срок эксплуатации мебели: детской и для общественных помещений 18 месяцев, бытовой - 24 месяца.

Гарантийный срок при розничной продаже через торговую сеть исчисляются со дня продажи мебели, но в пределах 30 месяцев со дня её изготовления.

Срок эксплуатации 10 лет.

Порядок сборки Комода гладильного № 2

3

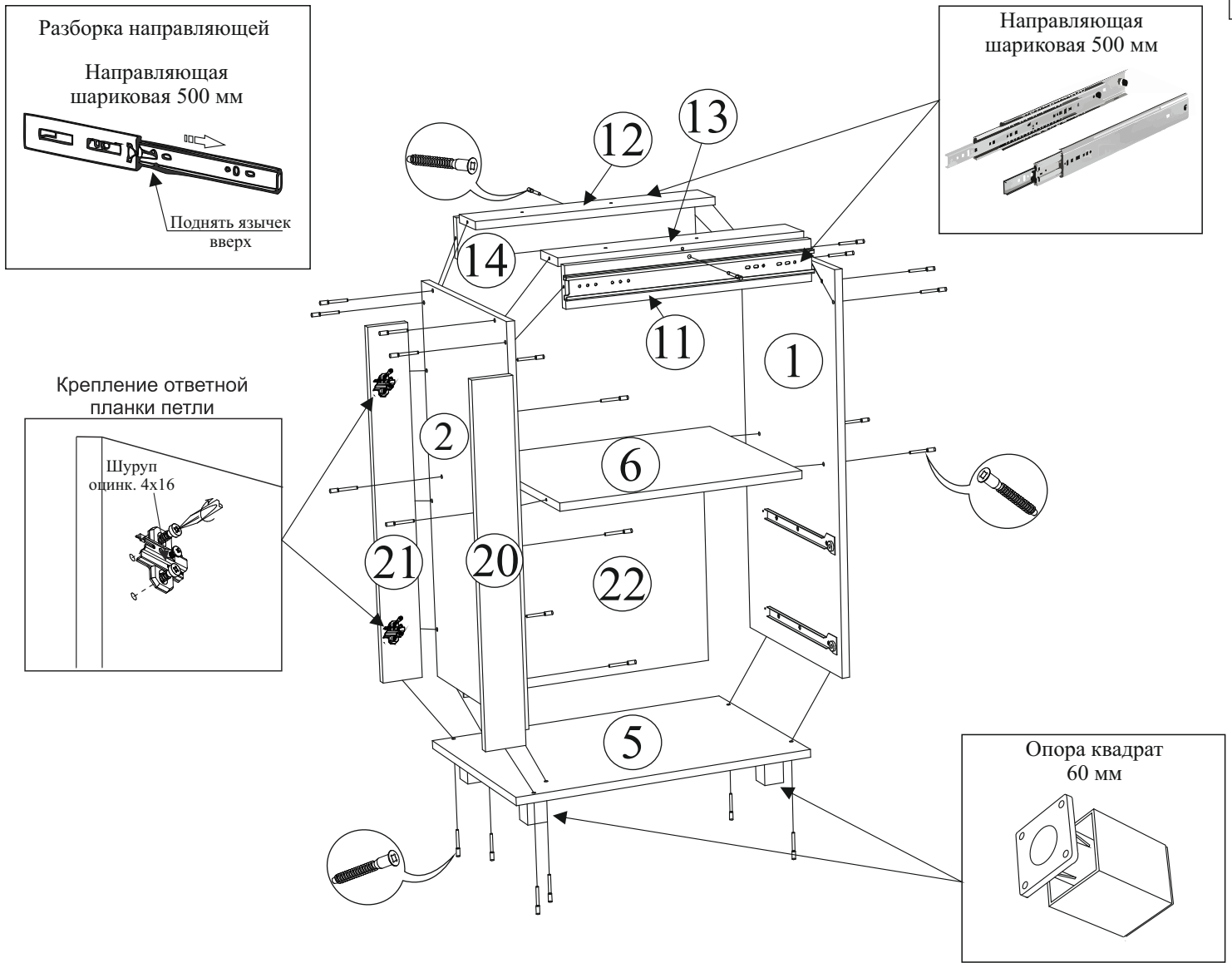

1. Сборку осуществлять необходимо двум специалистам. Перед сборкой, определить место установки набора, вскрыть пакеты и согласно схеме сборки прикрепить необходимую фурнитуру по наклейкам и отверстиям. После этого можно приступать к сборке согласно схеме.
2. Сборка производится горизонтально, тыльной стороной вниз. Предварительно на боковину 1 и перегородку 2 установить направляющие роликовые 350 мм, на планки направляющих 11 и 14 установить шариковые направляющие 500 мм предварительно разобрав их (как показано на рисунке выше), на планку 21 установить ответные планки петель шурупами оцинкованными 4x16 мм.
3. К нижней крышке 5 прикрутить с помощью шурупов оцинкованных 4x16 мм опоры квадрат 60 мм.
4. Подготовленные боковину 1 и перегородку 2 прикрепить к крышке 5 евроинтами. Между боковиной 1 и перегородкой 2 установить вязку 6, планки направляющих 11 и 14 (направляющие снаружи изделия), планки 12 и 13 с помощью евроинтов. Планки направляющих 11 и 14 и планки 13 и 12 стянуть между собой по центру евроинтами.
5. К нижней крышке 5 и перегородке 2 прикрутить планки 20 и 21 (как показано на рисунке выше) с помощью евроинтов.
6. Для закрепления задней стенки 22 собранную конструкцию положить лицевой стороной вниз. Замерить и уровнять диагональ. После этого приложить детали и выровнять углы. После выверки закрепить ЛДВП гвоздями.

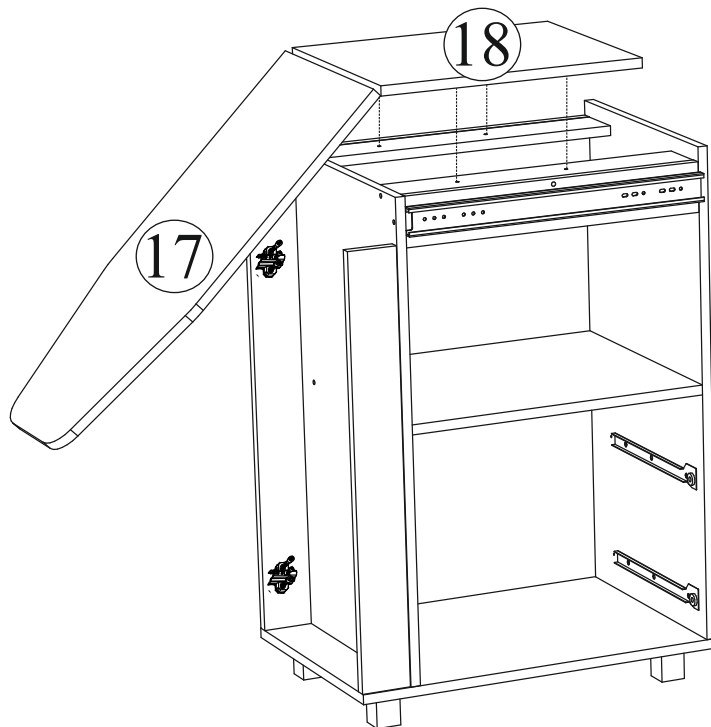

7. Установить гладильный стол 18 с гладильной доской 17 на планки 12 и 13 с помощью саморезов черных 3,5x30.

Гладильная доска должна ложиться в сложенном состоянии на перегородку 2 комода.

Монтаж эксцентриковой
стяжки

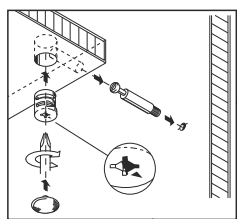

Направляющая
шариковая 500 мм

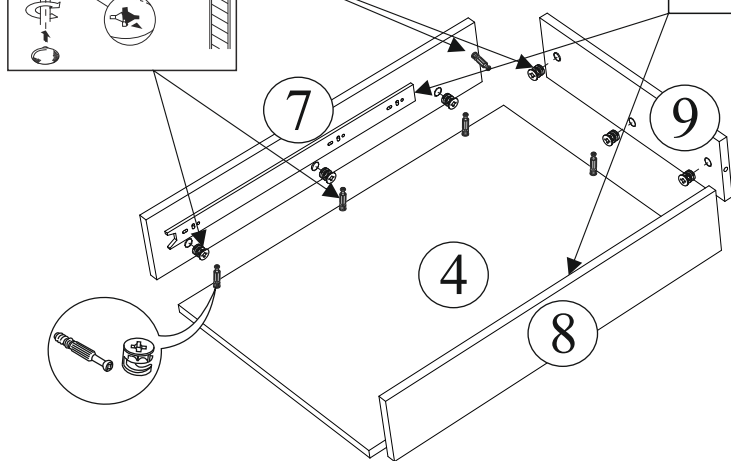

8. На верхнюю крышку 4 и планки 7 и 8 в глухие отверстия установить дюбель Twister. К планкам 7 и 8 прикрутить язычки от шариковых направляющих 500 мм.

9. Подготовленным планкам 7 и 8 прикрепить планку 9 эксцентриковыми стяжками и зафиксировать их.

10. Получившуюся конструкцию прикрепить к верхней крышке 4 эксцентриковыми стяжками и зафиксировать их.

11. Собрать ящики как показано на рисунке ниже.

Сборка ящика

1. Бока ящика 22 и 21 (левый/правый) скрепляем с передними и задними стенками ящика 19 евроинтами.

2. Собранный конструкцию положить лицевой стороной вниз. Замерить и уровнять диагональ. После этого приложить детали и выровнять углы. После выверки закрепить дно ящика 29 гвоздями к боковинам и стенкам ящика.

3. Установить ручку к фасаду ящика саморезами.

4. На боковины ящика 21 и 22 установить направляющие 350 мм шурупами оцинкованными 4x16мм.

5. Фасад ящика 25 закрепить эксцентриковой стяжкой с боками ящика 21 и 22.

ВНИМАНИЕ! Направляющие прикручиваются к торцу боковин ящиков снизу, направляющее колесо должно находиться сзади корпуса ящика.

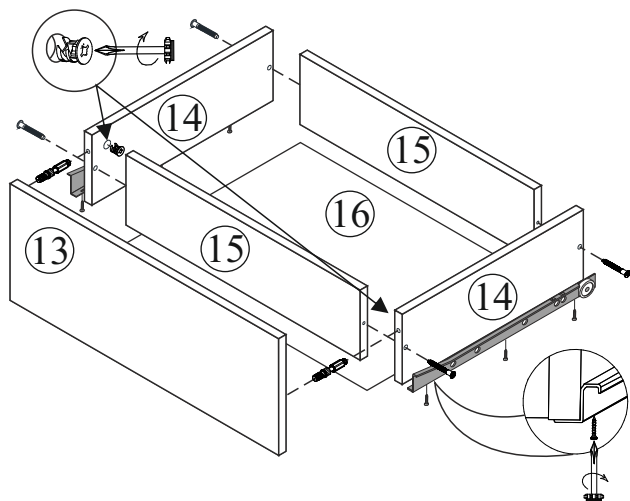

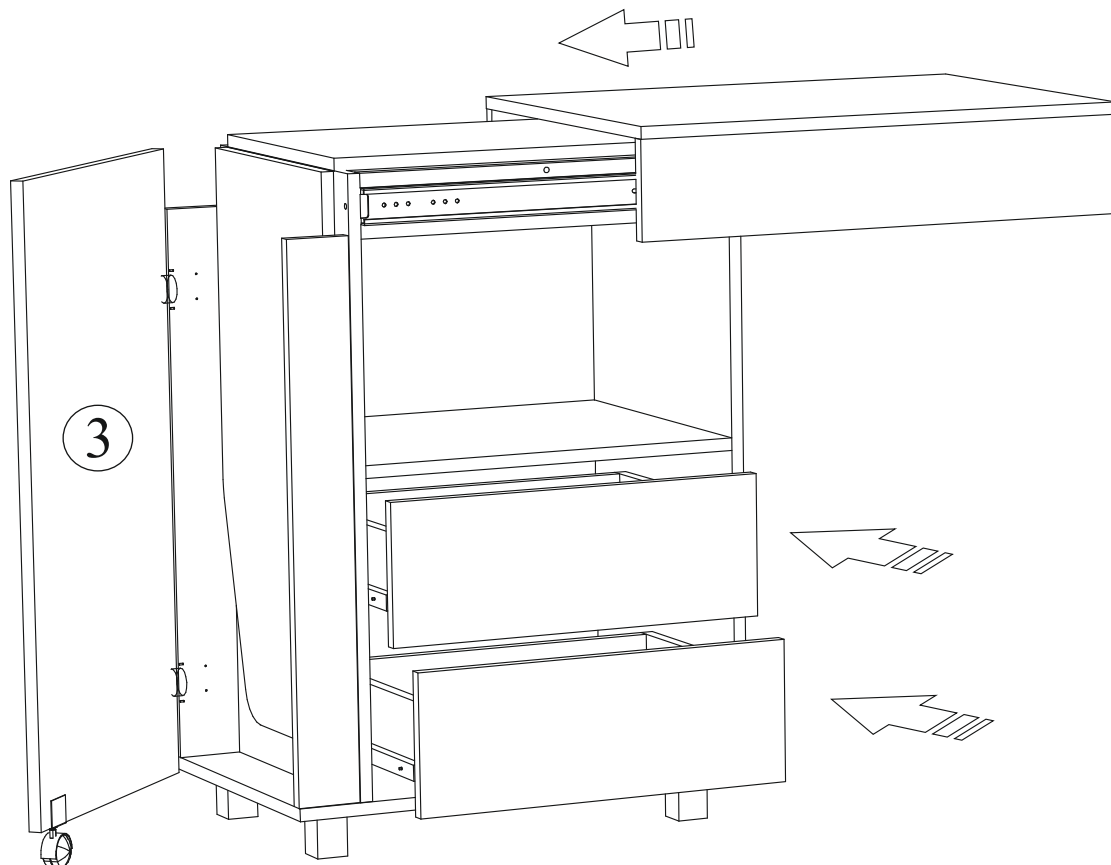

12. Установить крышку. Для этого нужно язычки шариковых направляющих вдеть в основание и аккуратно задвинуть до упора (щелчка).

ВНИМАНИЕ! Собирать ящик на шариковых направляющих надо максимально аккуратно, не повредив пластины, поддерживающие шарики. Вдевать язычки в основание надо исключая перекосов.

13. Установить готовые ящики в изделие.

14. На створку 3 установить накладные петли шурупами оцинкованными 4x16 мм. Установить створку 3 на планку 21, вдев накладные петли в ответные планки и затянув винты на самой петле. Отрегулировать зазоры у створки 3.

10. После установки и выверки зазоров к створке 3 прикрутить опору колесную (скоба) 40 мм с помощью межсекционной стяжки 16 мм.

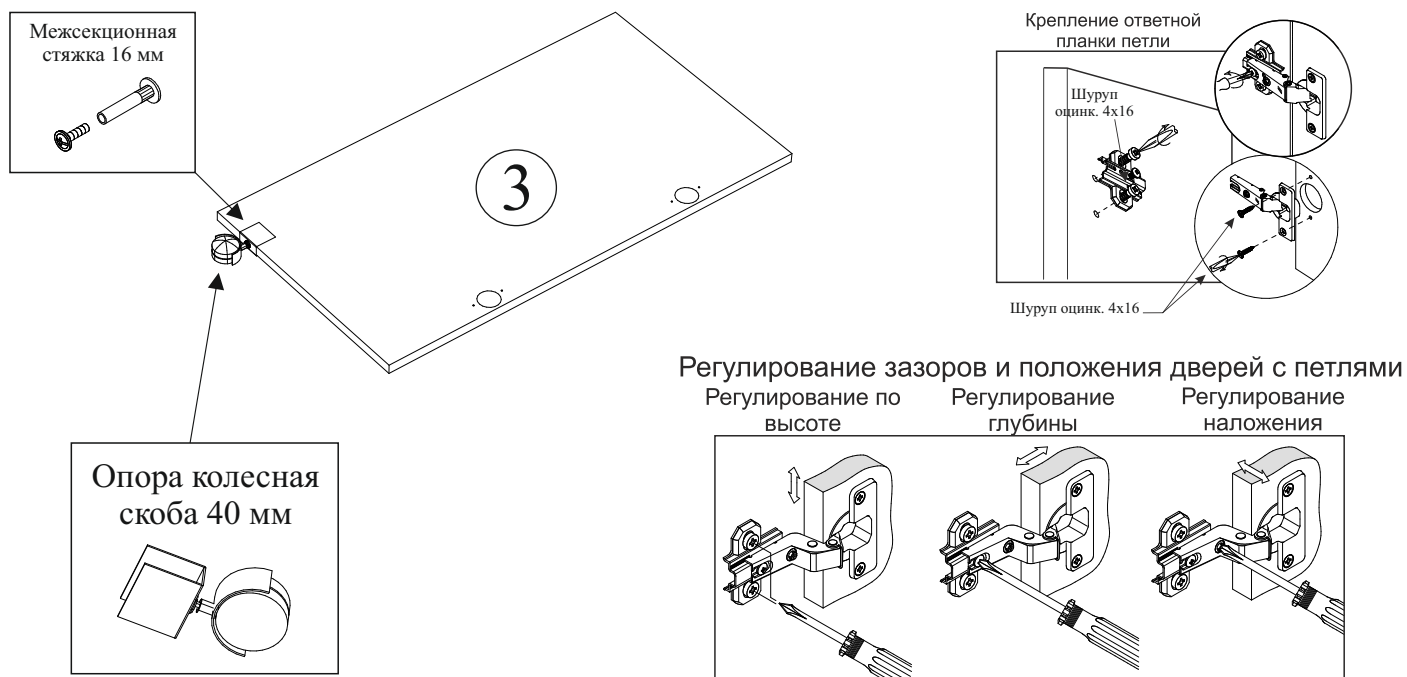

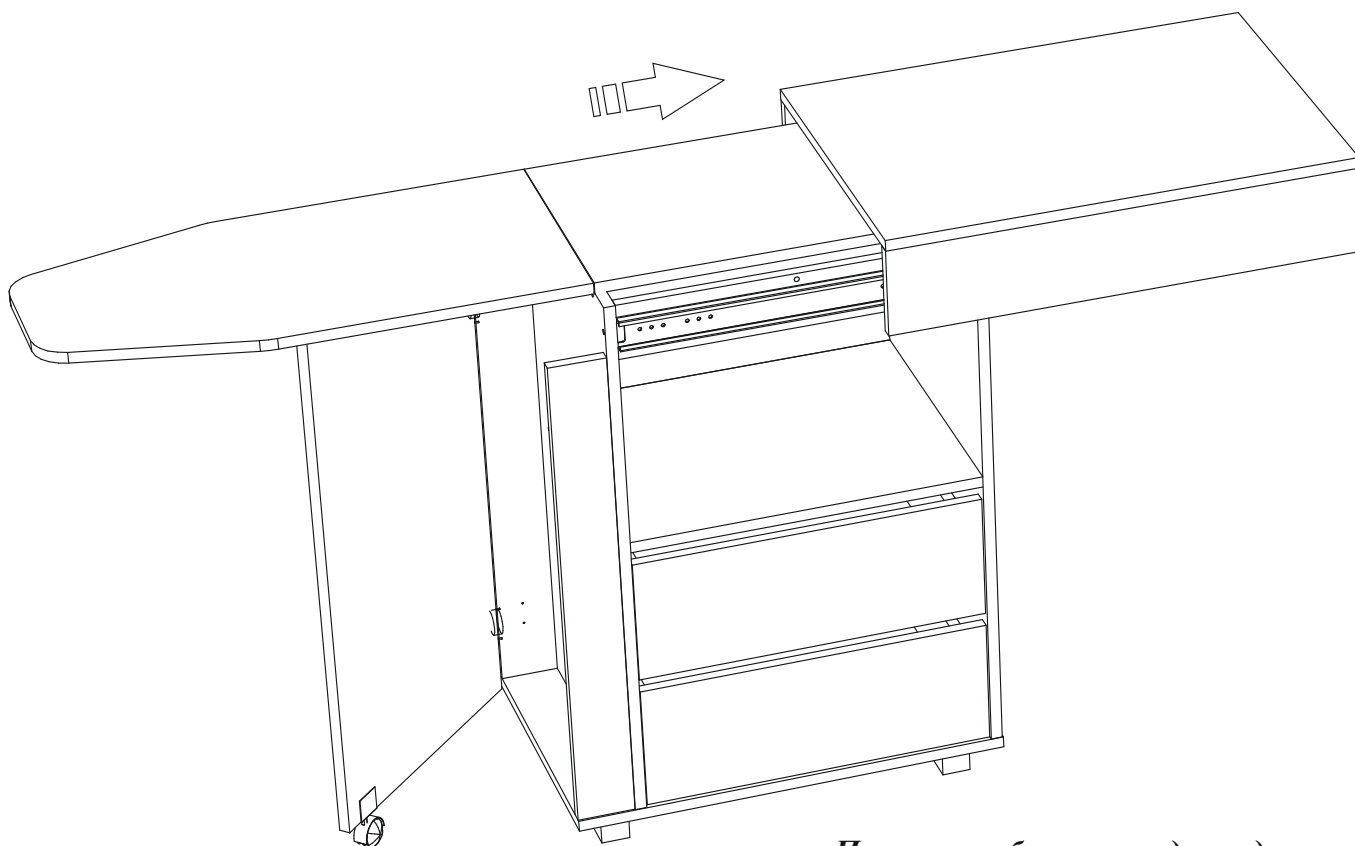

Правило разборки комода гладильного

- 1. Отодвинуть верхнюю крышку в бок.*
- 2. Открыть створку 3.*
- 3. Поднять гладильную доску 17.*
- 4. Прикрыть створку 3 таким образом, чтобы гладильная доска 17 легла на торец створки.*

Инструкция по уходу за мебелью и правила эксплуатации

Для поддержания надлежащего внешнего вида и долговечности мебели рекомендуется соблюдать следующие общие правила.

- Мебель должна эксплуатироваться в сухих и теплых помещениях, имеющие отопление и вентиляцию при температуре воздуха не ниже +10 и не выше +40 градусов по Цельсию, относительной влажности 65-85%.
- Расположение мебели ближе одного метра от отопительных приборов и других источников тепла, а также под прямыми солнечными лучами, вызывает ускоренное старение покрытия и деформацию мебельных щитов.
- Поверхность деталей мебели следует оберегать от попадания влаги во избежание разбухания каркасов, фасадов и столешницы, отклеивания кромок на боковых поверхностях.
- Следует оберегать поверхность мебели и ее конструктивные элементы от механических повреждений, которые могут быть вызваны воздействием твердых предметов, абразивных порошков, а также чрезмерными физическими нагрузками.
- Изделия мебели необходимо устанавливать на ровные поверхности.
- Рекомендуется для чистки преимущественно пользоваться мягкой тканью или замшей, смоченной и хорошо отжатой перед использованием. Всегда тщательно высушивайте (протирайте сухой тканью) смоченные участки по окончании чистки. Не следует использовать средства, обладающие абразивными свойствами, а также губки с покрытием из металлического волокнообразного или стружечного материала при чистке.
- В процессе эксплуатации мебели возможно ослабление крепежной фурнитуры, необходимо осуществлять «затяжку» всех изделий металлофурнитуры, осуществляющих крепеж и регулировку узлов, обеспечивающих открывание и трансформацию подвижных элементов.